



VERSTA会員勉強会
VERSTA Members Study Group

日本のファッション業の最新情報
Latest news on the Japanese fashion industry

2024年8月6日

VERSTA専務理事
Managing Director of VERSTA

小野瀬由一
Yoshikazu Onose



◆ 目次/ Table of contents ◆

1. 衣料品等の国内市場規模/
Size of the domestic market for clothing, etc.
2. 衣料品等の輸出入状況/
Import and export status of textile products, etc.
3. 繊維製品等の産地とサプライ
チェーン/ Origins and supply chains of textile
products
4. 繊維産業の構造変化と対応
方向/ Structural changes in the textile industry and
corresponding directions



1. 衣料品等の国内市場規模/ Size of the domestic market for clothing, etc.



- 衣料品等の国内市場規模は、1990年代に入り減少傾向だったが、2000年代以降は基本的に横ばいの状態。
The size of the domestic market for clothing and other products began to decline in the 1990s, but has remained basically flat since the 2000s.
- 2020年は、新型コロナウイルス感染拡大の影響を大きく受けた。
The year 2020 was greatly affected by the spread of COVID-19.

Changes in the size of the domestic clothing market

衣料品等の国内市場規模推移

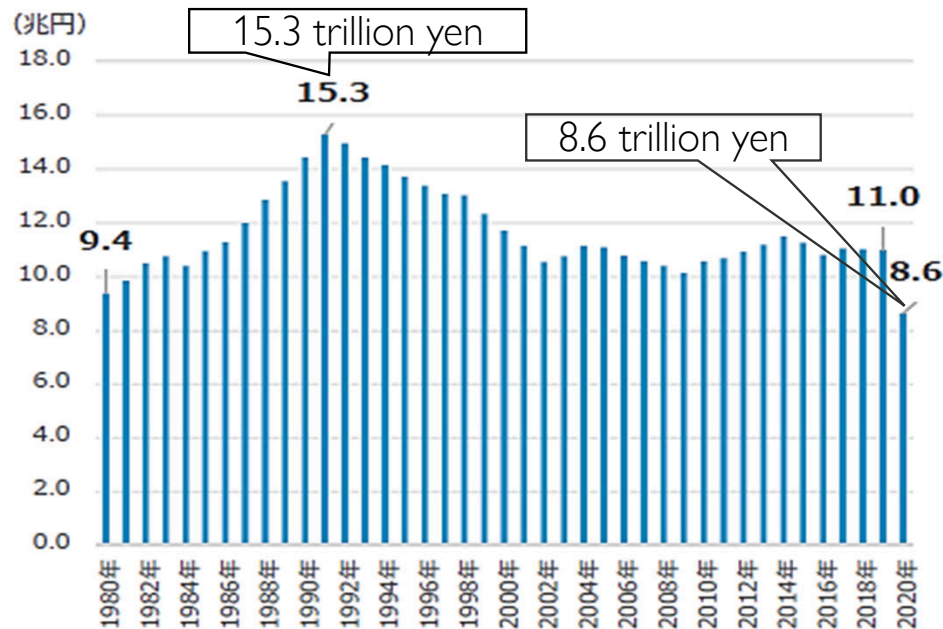

※ 織物・衣服・身の回り品小売業の推移
資料： 商業動態統計

Trends in domestic production of clothing, etc.

国内生産量等の推移

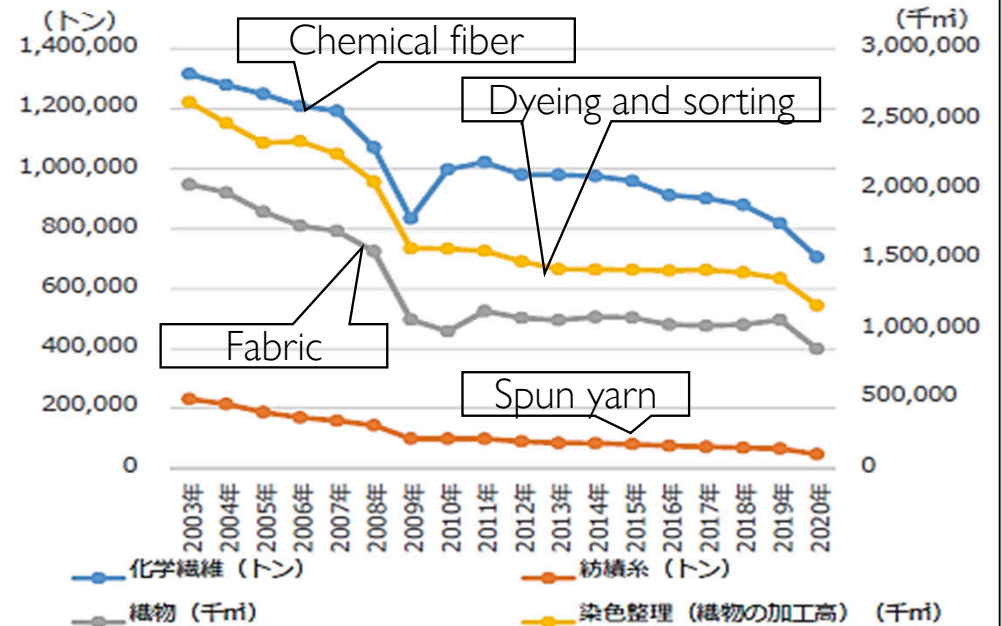

資料： 生産動態統計



2. 繊維製品等の輸出入状況/ Import and export status of textile products, etc.







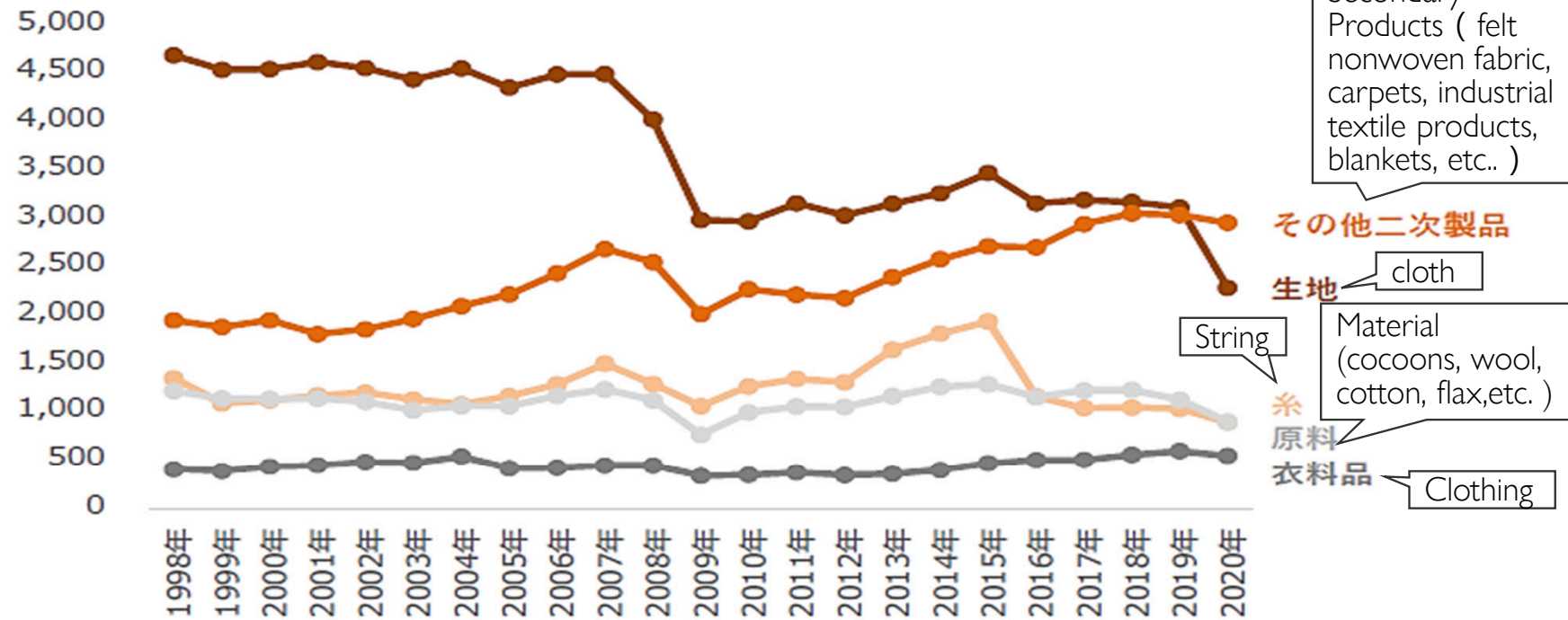















日本の繊維関連品目に係る輸出推移⁶
Trends in Japan's textile-related exports

(億円)



資料： Global Trade Atlas

2020年の生地・衣料品に関する輸出状況⁷
Export status of fabrics and clothing in 2020

		生地 Cloth			衣料品 Clothing		
Export destination 輸出先		Export value 輸出額 (百万円)	Ratio 割合	Export destination 輸出先		Export value 輸出額 (百万円)	Ratio 割合
1	 中国 China	76,652	33.6%	 中国 China	13,265	24.3%	
2	 ベトナム Vietnam	57,493	25.2%	 香港 Hong Kong	7,511	13.8%	
3	 UAE UAE	9,062	4.0%	 台湾 Taiwan	5,879	10.8%	
4	 サウジアラビア Saudi Arabia	8,677	3.8%	 米国 USA	5,223	9.6%	
5	 香港 Hong Kong	7,983	3.5%	 韓国 South Korea	4,506	8.3%	
6	 インドネシア Indonesia	7,690	3.4%	 フランス France	3,085	5.7%	
7	 ミャンマー Myanmar	6,543	2.9%	 スイス Switzerland	2,458	4.5%	
8	 米国 USA	6,410	2.8%	 英国 England	2,208	4.0%	
9	 イタリア Italy	6,306	2.8%	 イタリア Italy	1,968	3.6%	
10	 バングラデシュ Bangladesh	5,024	2.2%	 シンガポール Singapore	1,206	2.2%	
輸出総額 Total exports		227,896		輸出総額 Total exports		54,558	

資料： Global Trade Atlas

227.9 billion yen

54.6 billion yen

- **国内におけるアパレル供給点数は、1990年には約20億点だったが、2022年には1.8倍以上に増加。** The number of apparel items supplied domestically was 2 billion in 1990, but is expected to increase by more than 1.8 times by 2022.
- **2022年の輸入浸透率は数量ベースで98.5%であり、海外生産（輸入）の割合が高い。** The import penetration rate in 2022 is expected to be 98.5% on a volume basis, with a high proportion of overseas production (imports).

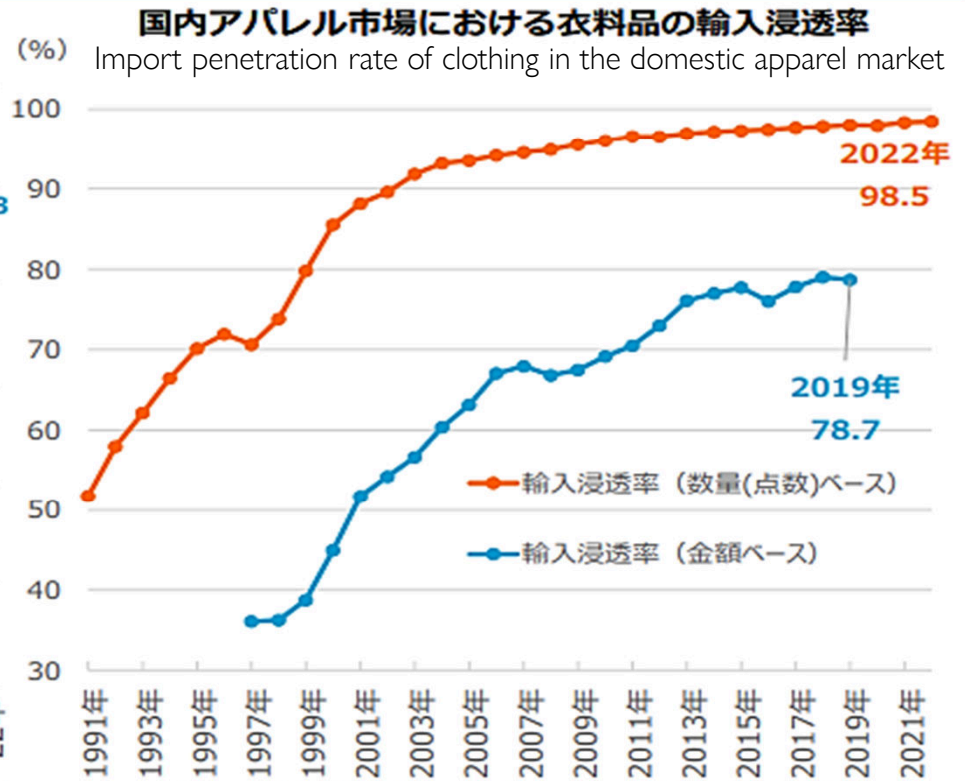
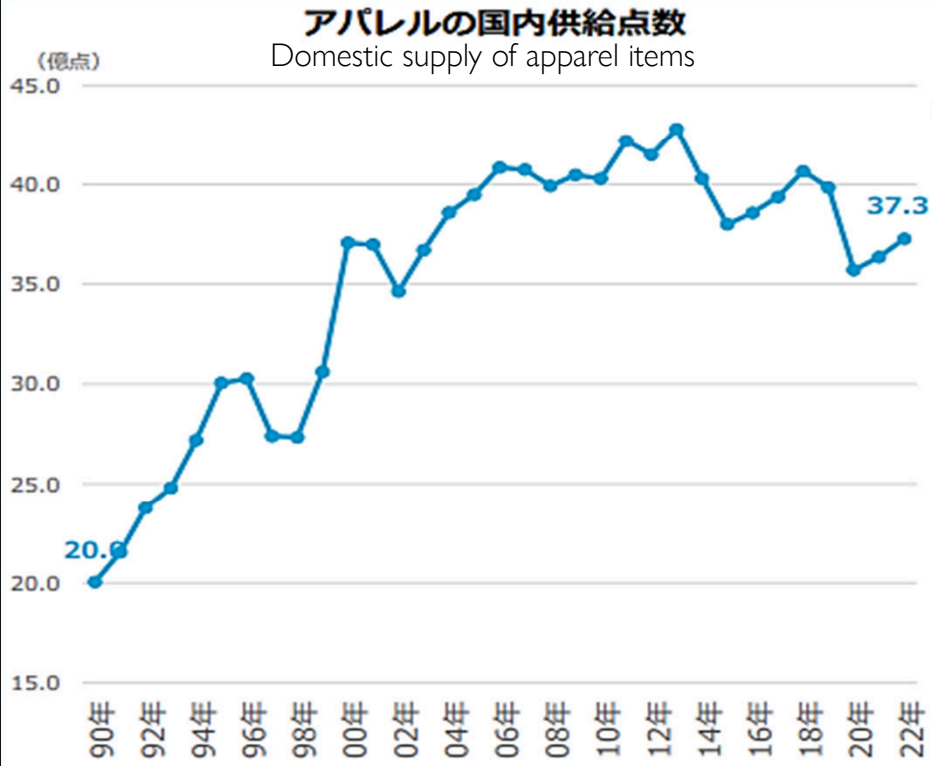

出典：日本繊維輸入組合「日本のアパレル市場と輸入品概況」（1991-2023）。
 ※国内供給量のうち、国内生産量は一部製品について、従業者30名以上の企業の数値のみを計上している。

出典：日本繊維輸入組合「日本のアパレル市場と輸入品概況」（1992-2022）。

- 海外からの衣料品の輸入は、中国からの輸入が50%以上を占める。
More than 50% of clothing imports from overseas come from China.
- ベトナムへの生産拠点移転などの動きがある中、新型コロナウイルス感染拡大の影響も出ている。 Amid moves such as relocating production bases to Vietnam, the spread of the new coronavirus is also having an impact.
- 生産拠点の多元化や、国内回帰などの動きが重要になるのではないか。
Movements such as diversifying production bases and returning production to Japan will likely become important.

日本の衣料品における輸入相手国割合 (2020年、金額ベース)

Proportion of import partners for Japan's clothing products (2020, value basis)

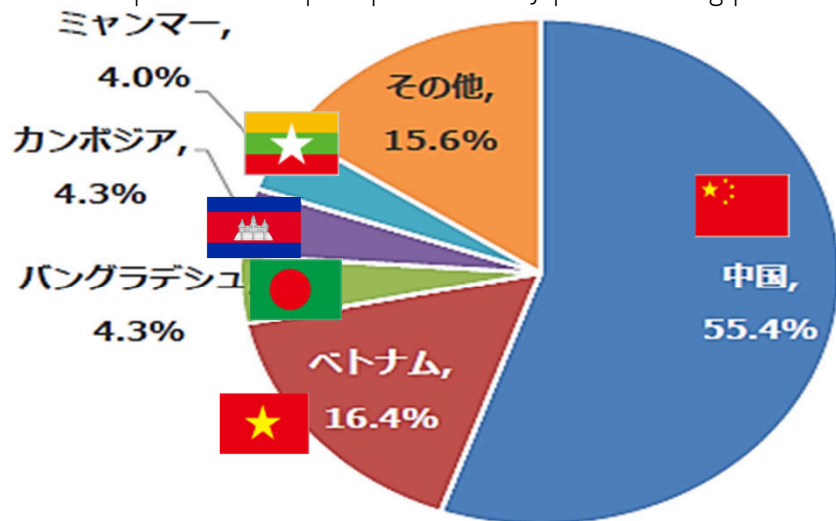

資料： Global Trade Atlas

ベトナムにおける生産停止

Production halted in Vietnam

- ベトナムのホーチミン市では、新型コロナウイルス感染拡大の影響により、操業規制や移動制限が実施され、生産停止等の影響が出た。
- こうしたベトナムでの生産停止の影響を受け、日本では納期遅れによる一部製品の販売延期が発生。
- また、規制等が実施された2021年7月～9月において、縫製品の対日輸出額は減少。

ベトナムの対日輸出額推移 (2021年7～9月)

Trends in Vietnamese textile exports to Japan

(単位：百万ドル)	7月	8月	9月
縫製品	267	239	204

24%減

資料： 独立行政法人日本貿易振興機構ホームページを基に作成



3. 繊維製品等の産地とサプライチェーン/ Origins and supply chains of textile products



繊維産業の主な産地⁸
Major textile production areas in Japan

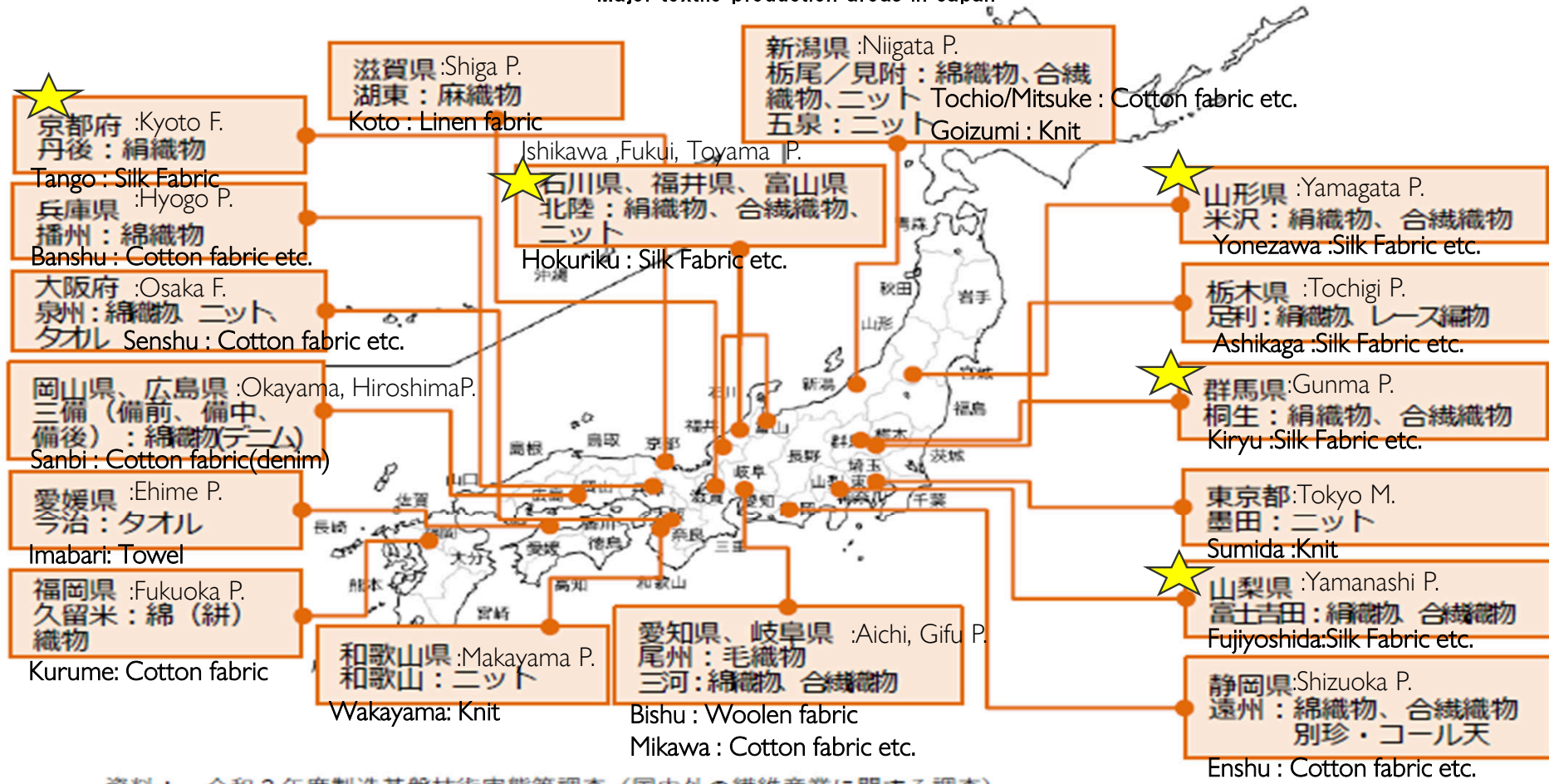

資料： 令和3年度製造基盤技術実態等調査（国内外の繊維産業に関する調査）

着物と着物レンタルの1世帯当たり支出額の推移 ※

※1年間の支出額。3か年後方移動平均

Trends in per-household expenditures on kimonos and kimono rentals

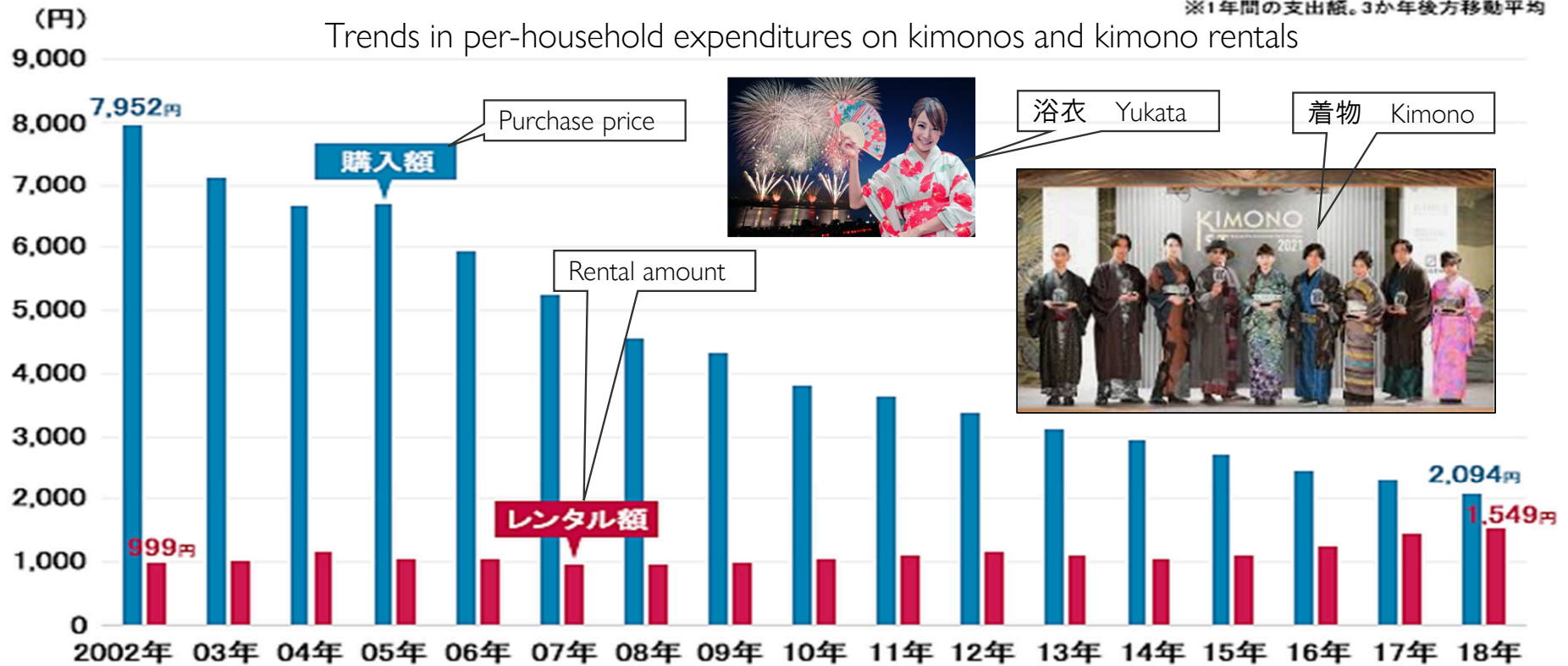

着物と着物レンタルの1世帯当たり年間支出額の推移（出所：総務省統計局、グラフは業界動向サーチが作成）

- 繊維産業のサプライチェーンは複雑な多段階構造となっており、中小企業が多く存在する。 The textile industry's supply chain has a complex, multi-stage structure, with many small and medium-sized enterprises involved.

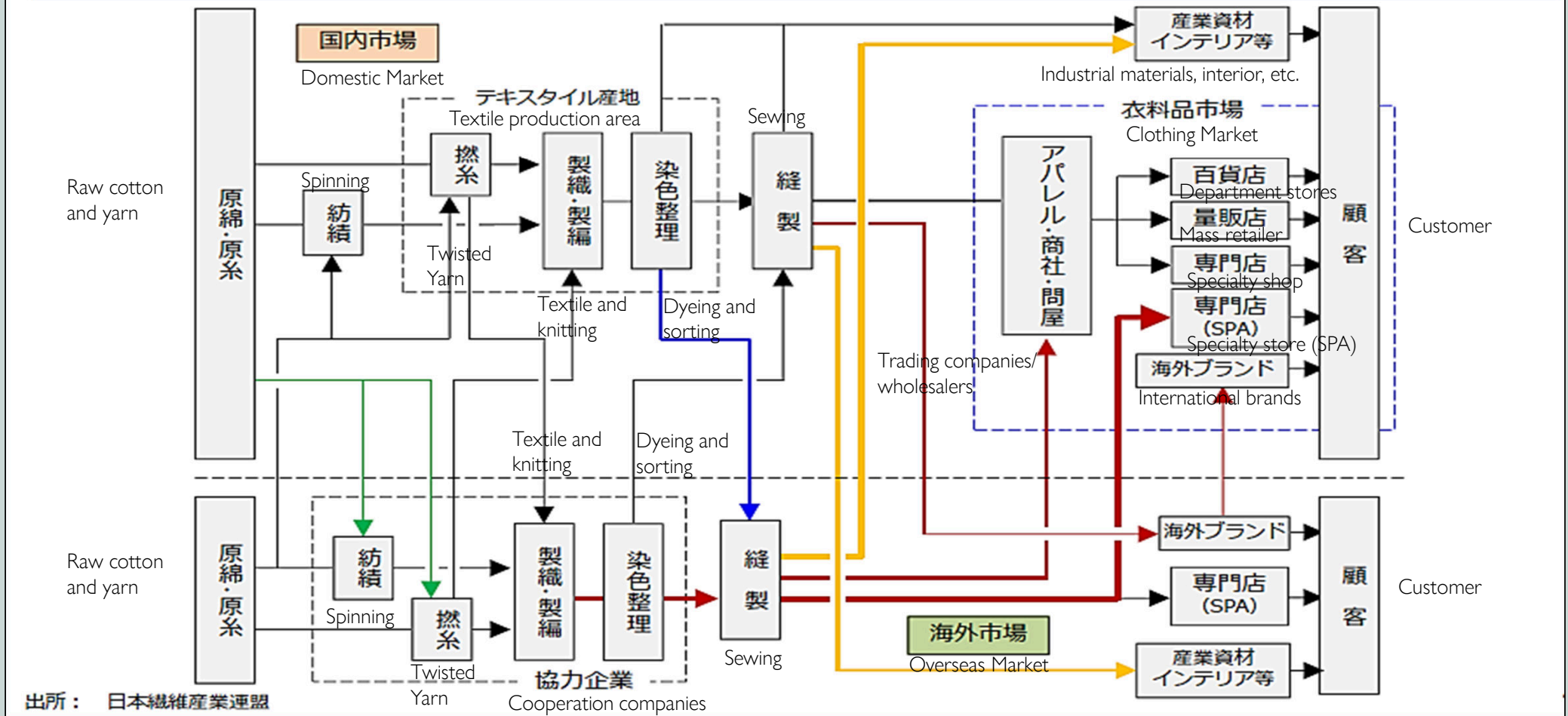



4. 繊維産業の構造変化と対応方向/ Origins and supply chains of textile products



新しい販売方法・市場への対応

Adapting to new sales methods

- DtoC等の新しい販売方法や、スマートテキスタイルなどの新しい市場が拡大しつつある。
smart textiles, etc.

Online Sales

- オンライン販売が拡大する中での新しい販売手法や、社会状況を踏まえた市場ニーズを検討していくべきではないか。

Direct sales by manufacturers

DtoC、生産企業による直接販売

- DtoC (Direct to Consumer)と呼ばれる、自社企画商品を、自社ECサイト等を通じて消費者へ直接販売するビジネスモデルが出て来ている。
- 生産企業が自社ECサイトや店舗を通じて、販売する取組も始まっている。

Expanding the market for smart textiles, etc. スマートテキスタイル等の市場拡大

- スマートテキスタイルを活用した衣料品を着用することで、心拍数等の把握が可能となる。今後スマートテキスタイル市場は拡大することが見込まれている。
- 吸水ショーツなど、フェムテックやフェムケア商品の展開が拡大している。

Changes in the size of the domestic smart textile market

スマートテキスタイル国内市場規模推移

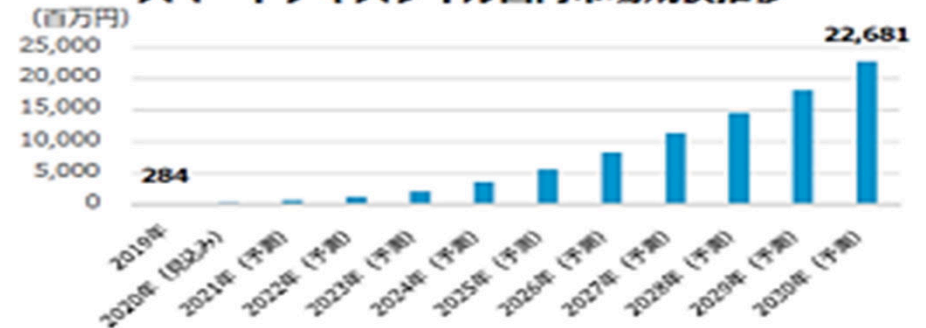

資料：「2020年版 スマートテキスタイル市場の現状と将来展望」
(株式会社矢野経済研究所)



サステナビリティへの対応 Addressing sustainability

Adoption of SDGs etc. has led to increased activity in sustainability efforts

- SDGs採択等により、サステナビリティの取組が活発化している中、資源循環や責任あるサプライチェーン管理など、より一層の取組促進を検討するべきではないか。
Resource circulation and responsible supply chain management etc.
- 繊維産業では中小企業が多いことから、取引適正化も重要事項として取り組むべきではないか。
Since there are many small and medium-sized enterprises in the textile industry, efforts to streamline transactions are important

SDGs

持続可能な開発目標（Sustainable Development Goals: SDGs）は、2015年9月の国連サミットで採択された「持続可能な開発のための2030アジェンダ」に記載されている、2030年までに持続可能でよりよい世界を目指す国際目標。



出所： 国際連合広報センターホームページ

資源循環 Resource circulation

大量生産・大量消費を前提とした経済から、循環型経済への移行が必要。新たな資源投入量を抑制し、消費活動後の製品を回収・リサイクル等することや、気候変動への対応が重要となる。

So far: Linear economy



The future: Circular economy

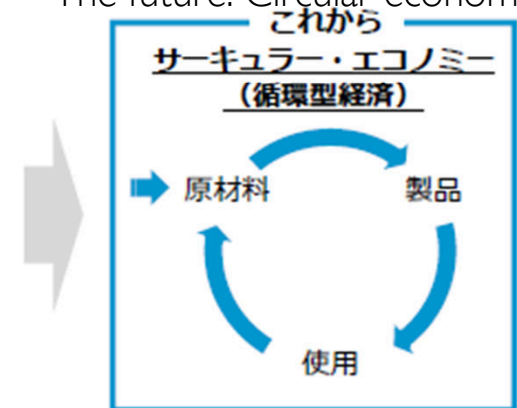

デジタル化への対応 Responding to digitalization

- 3DCG（三次元コンピューターグラフィクス）を活用した、企画から販売までの情報を管理するシステムの導入や、生産現場でのデジタル化が求められている。
- こうしたデジタル化の取組を、より一層進めていくべきではないか。

3DCGを中心としたPLMイメージ

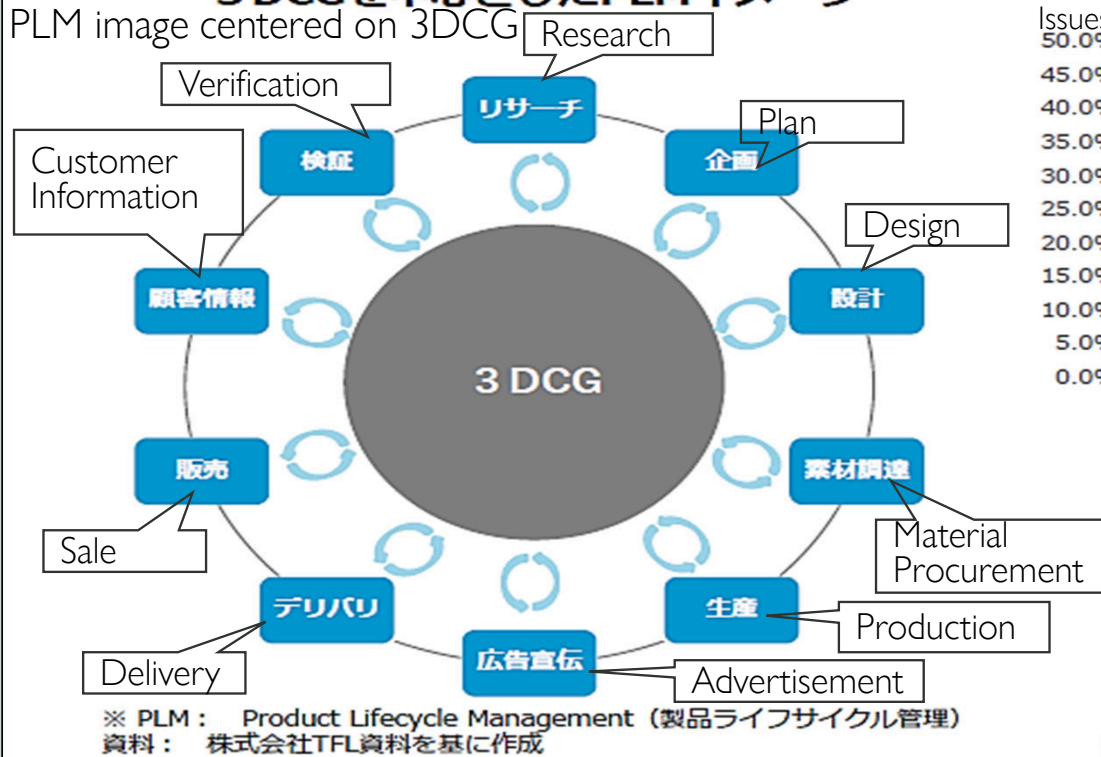

中小企業のデジタル化推進に向けた課題

Issues facing small and medium-sized enterprises in promoting digitalization

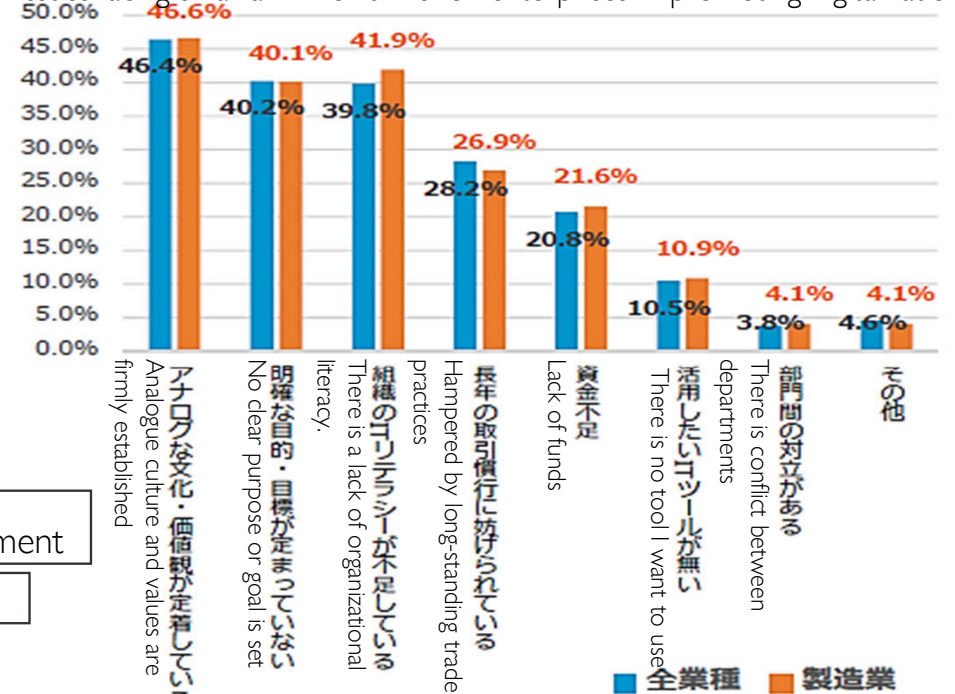

Conventional Method -----> 従来の方法



Design Sketch

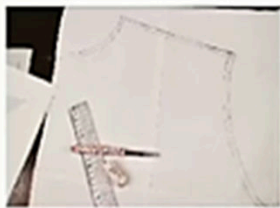

Patterns Making

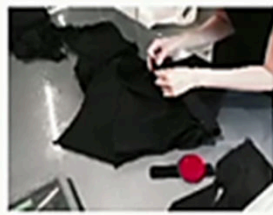

Clothes Making



Fashion Show

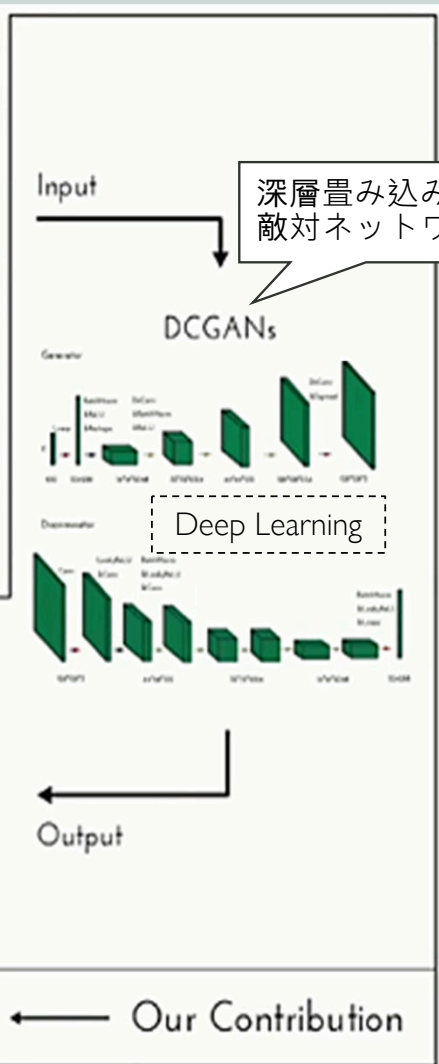

深層畳み込み生成敵対ネットワーク

Deep Learning

← Our Contribution

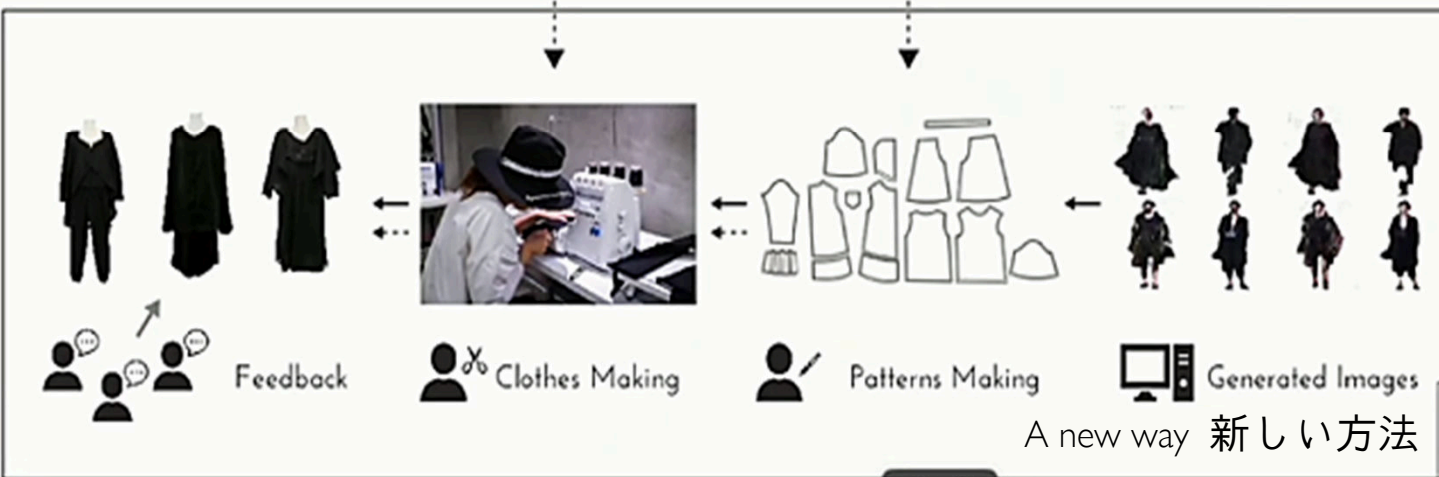

A new way 新しい方法



ありがとうございました
Thank you

Yoshikazu Onose

onoseyoshikazu827@gmail.com

<https://www.versta.org/?lang=ja>